

Karta Katalogowa

KOD:	ART.22
NAZWA:	NACZYNIĘ WYRÓWNAWCZE BEZCIŚNIENIOWE
INFORMACJE:	- Przeznaczone do otwartych instalacji C.O. Naczynie wyrównawcze do otwartych instalacji C.O. występujące w różnych wielkościach pojemnościowych.

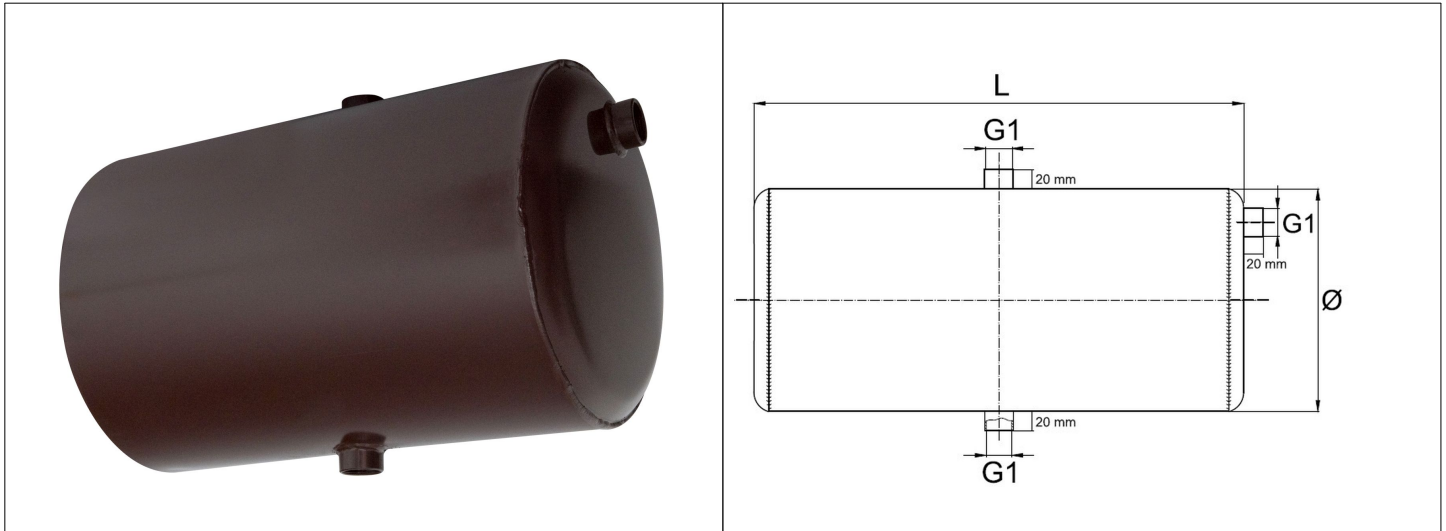

TOWARY:

KOD	EAN	PUDEŁKO
ART.22-10L	5907547666933	1
ART.22-15L	5907547666940	1
ART.22-20L	5907547666957	1
ART.22-25L	5907547666964	1
ART.22-30L	5907547666971	1
ART.22-35L	5907547666988	1
ART.22-40L	5907547666995	1
ART.22-50L	5907547675911	1
ART.22-60L	5907547682834	1
ART.22-80L	5907547682841	1

PARAMETRY:

KOD	GWINTY PRZYŁĄCZY	POJEMNOŚĆ [LITRY]	DŁUGOŚĆ L X ŚREDNICA \varnothing			
ART.22-10L	G 1 B	10	18 x 29,5 [cm]			
ART.22-15L	G 1 B	15	26 x 29,5 [cm]			
ART.22-20L	G 1 B	20	33 x 29,5 [cm]			
ART.22-25L	G 1 B	25	40 x 29,5 [cm]			
ART.22-30L	G 1 B	30	48 x 29,5 [cm]			

PARAMETRY:

KOD	GWINTY PRZYŁĄCZY	POJEMNOŚĆ [LITRY]	DŁUGOŚĆ L X ŚREDNICA [mm]			
ART.22-35L	G 1 B	35	54 x 29,5 [cm]			
ART.22-40L	G 1 B	40	61 x 29,5 [cm]			
ART.22-50L	G 1 B	50	76 x 29,5 [cm]			
ART.22-60L	G 1 B	60	95 x 29,5 [cm]			
ART.22-80L	G 1 B	80	86 x 37 [cm]			

WŁAŚCIWOŚCI:

MADE IN PL
Zakres temperatur roboczych od -10°C do 99°C
Gwinty przyłączy G 1 B

MATERIAŁY:

ELEMENT	MATERIAŁ
NACZYNIA	STAL

NORMY:

Wyrób nie jest objęty normą zharmonizowaną ani krajową normą wyrobu. Został zaprojektowany i wykonany zgodnie z dokumentacją techniczną producenta oraz uznaną praktyką inżynierską.

ATEST:

DEKLARACJA:

Poświadczenie Producenta 1/PP

TYP PRODUKTU:

ART.22

GWARANCJA:

2 lata