

Karta Katalogowa

KOD:	KR-GW.25.
NAZWA:	Króciec gwintowany stalowy ocynkowany - DN25
INFORMACJE:	<ul style="list-style-type: none"> - Przeznaczone do łączenia gwintowanych elementów do przesyłania cieczy - Materiał: stal węglowa ocynkowana - Gwint stożkowy typu R <p>Króćce stalowe, DN25, typ: KR-GW to złączki instalacyjne, przeznaczone do łączenia gwintowanych elementów do przesyłania cieczy. Króćce ze stali węglowej, ocynkowane, wyposażone w gwint stożkowy typu R. Króćce dla długości 10-300mm, produkowane są w oparciu o normę EN-10241. Dłuższe, o wymiarach ponad 300mm w oparciu o normę PN-H-74200.</p>

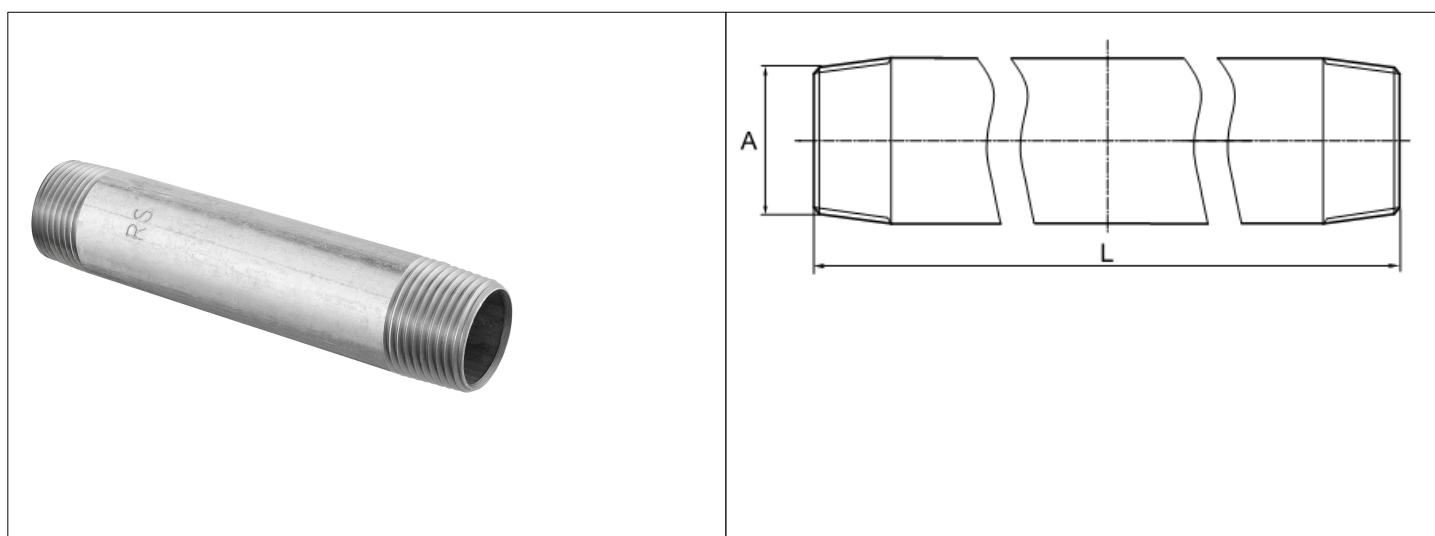

TOWARY:

KOD	EAN	PUDEŁKO	WOREK
KR-GW.25X0060.OC	5907547675201	200	0
KR-GW.25X0080.OC	5907547675218	100	0
KR-GW.25X0100.OC	5907547675225	100	0
KR-GW.25X0120.OC	5907547675232	80	0
KR-GW.25X0130.OC	5907547683169	80	0
KR-GW.25X0150.OC	5907547675249	60	0
KR-GW.25X0200.OC	5907547675256	60	0
KR-GW.25X0250.OC	5907547675263	50	0
KR-GW.25X0300.OC	5907547675270	40	0
KR-GW.25X0350.OC	5907547680663	20	0
KR-GW.25X0400.OC	5907547675287	20	0
KR-GW.25X0500.OC	5907547675294	1	10
KR-GW.25X0600.OC	5907547675300	1	10
KR-GW.25X0700.OC	5907547676499	1	10
KR-GW.25X0800.OC	5907547675317	1	10
KR-GW.25X0900.OC	5907547676505	1	10

TOWARY:

KOD	EAN	PUDEŁKO	WOREK
KR-GW.25X1000.OC	5907547675324	1	10
KR-GW.25X1200.OC	5907547684135	1	10
KR-GW.25X1500.OC	5907547684142	1	10
KR-GW.25X2000.OC	5907547680052	3	0

PARAMETRY:

KOD	WYMIAR A	WYMIAR L [MM]			
KR-GW.25X0060.OC	R 1	60 mm			
KR-GW.25X0080.OC	R 1	80 mm			
KR-GW.25X0100.OC	R 1	100 mm			
KR-GW.25X0120.OC	R 1	120 mm			
KR-GW.25X0130.OC	R 1	130 mm			
KR-GW.25X0150.OC	R 1	150 mm			
KR-GW.25X0200.OC	R 1	200 mm			
KR-GW.25X0250.OC	R 1	250 mm			
KR-GW.25X0300.OC	R 1	300 mm			
KR-GW.25X0350.OC	R 1	350 mm			
KR-GW.25X0400.OC	R 1	400 mm			
KR-GW.25X0500.OC	R 1	500 mm			
KR-GW.25X0600.OC	R 1	600 mm			
KR-GW.25X0700.OC	R 1	700 mm			
KR-GW.25X0800.OC	R 1	800 mm			
KR-GW.25X0900.OC	R 1	900 mm			
KR-GW.25X1000.OC	R 1	1000 mm			
KR-GW.25X1200.OC	R 1	1200 mm			
KR-GW.25X1500.OC	R 1	1500 mm			
KR-GW.25X2000.OC	R 1	2000 mm			

WŁAŚCIWOŚCI:

Reakcja na ogień Klasa A1
Dopuszczalne ciśnienie robocze ≤ 10 bar
Maksymalna temperatura robocza $\leq 60^{\circ}\text{C}$
System 4
Znak: B

MATERIAŁY:

ELEMENT	MATERIAŁ
ZŁĄCZKA, RURA	STAL WĘGLOWA, CYNK

NORMY:

PN-H-74200:1998

ATEST:

B-BK-60210-0163/21; BK/W/0656/01/2019

DEKLARACJA:

KDWU Nr 70

TYP PRODUKTU:

KR-GW

GWARANCJA:

2 lata